

# Nerezová pitná fontána SLUN 62S

## Technický list



SLUN 62S

## Vlastnosti

- závěsná nerezová pitná fontána s tlačnou armaturou a armaturou pro napouštění sklenic
- regulace průtoku vody na tlačném ventilu
- materiál nerezová ocel AISI 304 (1.4301)
- povrch matný

## Rozměry

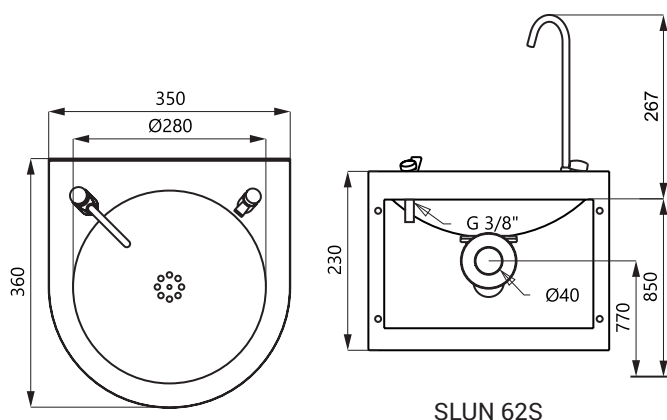

SLUN 62S

## Technická specifikace

Rozměry  
Hmotnost

497 x 360 x 350 mm  
4,4 kg

## Specifikace dodávky

SLUN 62S - obj. č. 83625 nerezová pitná fontána, pitná armatura, armatura k napouštění sklenic, rohový ventil s filtrem, propojovací hadice, sifon, úchytová sada

## Průtokový diagram

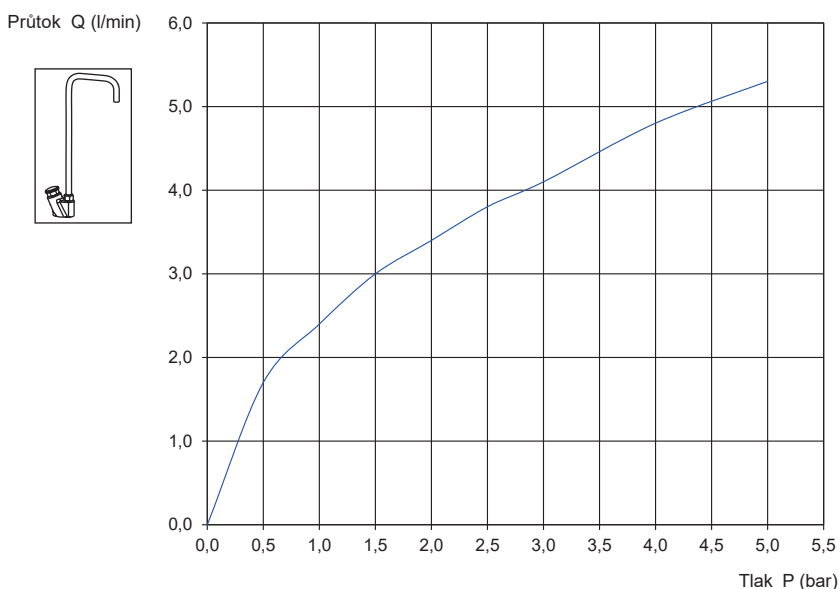

Průtok Q (l/min)



P (bar)	Q (l/min)
0,5	1,5
1	2,25
2	3,2
3	4
4	4,6
5	5,2

